

Stemple budowlane używane 2,10 – 3,50.

Używane stemple budowlane, zrewidowane w bardzo dobrym stanie.

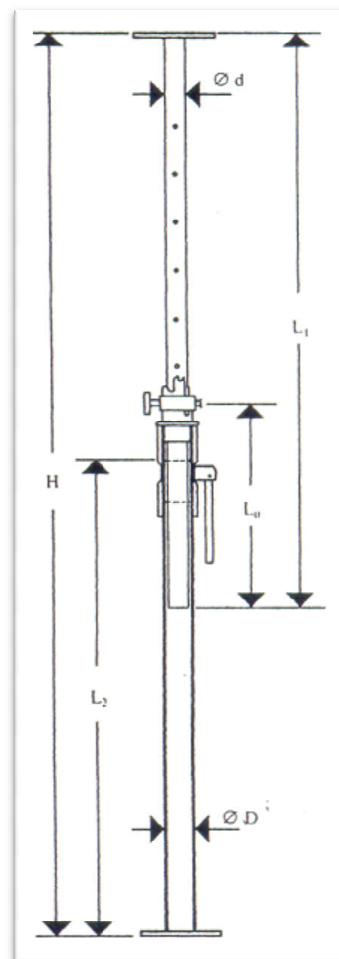

Rozmiar	Stempel A-1
Rozpiętość H/m.	2,10 – 3,50
Waga (Kg.)	10,5
L ₁ (R.W.)/ m.	1,800
L ₂ (R.Z.) /m.	1,720
L ₀ (D.P.)	0,285
Ø d / mm.	40×2,50
Ø D / mm.	48×2
Wytrzymałość (Kg. / mm ²)	42

R.W. – Rura Wewnętrzna , R.Z. – Rura Zewnętrzna

D.P. - Długość Pozostała

2,10-3,50	NETTO /SZTUKĘ	VAT	BRUTTO /SZTUKĘ	CENA ZA PACZKĘ NETTO	CENA ZA PACZKĘ BRUTTO
1 SZTUKA	40,00	8,80	48,80	40,00	48,80
50 SZTUK	39,00	8,58	47,58	1 950,00	2 379,00
100 SZTUK	38,00	8,36	46,36	3 800,00	4 636,00
1000 SZTUK	36,00	7,92	43,92	36 000,00	43 920,00